

# PANEL BACKLIT LED 40W 60X60 CM

Ficha Técnica

LED  
concept®



## Descripción:

Panel con tecnología LED; crea espacios uniformemente brillantes, con un confort visual único por su bajo factor de deslumbramiento, apto para uso en entornos interiores. Resistente a la corrosión. De fácil instalación; marco esmaltado en color blanco.

## Características Eléctricas:

Código:	EM001
Potencia:	40W
Tensión:	120-277V~50/60Hz
Ángulo de apertura:	120°
Temperatura de trabajo:	-20°C a 40°C
Atenuable:	No

## Características Lumínicas:

Código:	EM001
Temperatura de color:	6500K
Flujo luminoso:	4000LM
Vida útil:	40,000 Hrs

# PANEL BACKLIT LED 40W 60X60 CM

## Ficha Técnica

### Dimensiones:

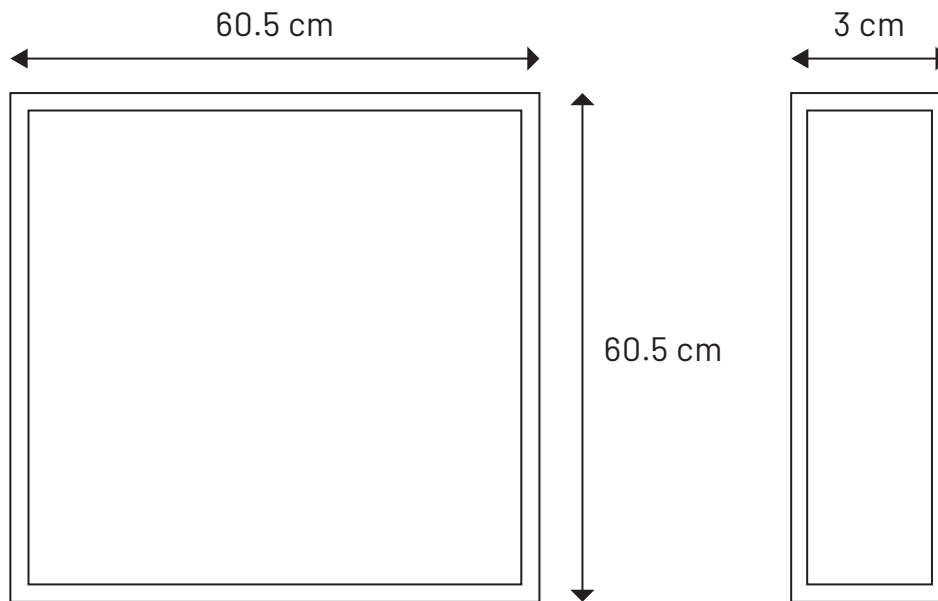

### Características Físicas:

Colores:	Blanco
Montaje:	Empotrar o suspender
Difusor:	Opalino
Material:	Aluminio

### Complementos:

Piezas por caja:	8 pz
Peso por caja:	12 Kg
Medidas por caja (cm):	64 x 35 x 64
Garantía:	2 años

### Aplicaciones:

